



REACH TRUCK
ELÉCTRICO CQD15S
1.5 TONELADAS

- CARGA DE 1500 KG
- ELÉCTRICO
- ALTURA TOTAL 1,99 MT
- CAPACIDAD 1 PERSONA



www.protonmaq.cl

contacto@protonmaq.cl San Juan 4693 - San Joaquín Tel: +562 3266 1406
Santiago de Chile

REACH TRUCK

ELÉCTRICO CQD15S



MARCAS DISTINTIVAS

Modelo	CQD15S
Unidad de potencia	Eléctrico
Tipo de conducción	De pie
Capacidad nominal	1500 kg
Distancia del centro de carga	600 mm
Distancia de carga, centro del eje motriz a la horquilla	500 mm
Distancia entre ejes	1504 mm

DIMENSIONES

Inclinación del carro del mástil/ horquilla hacia adelante/atrás	2/4 °
Altura, mástil rebajado	2050 mm
Elevación libre	0 mm
Altura de elevación	3000 mm
Altura, mástil extendido	3860 mm
Altura de la cabina superior/de guardia	2255 mm
Altura de asiento/altura de pie	335 mm
Altura de los brazos de las ruedas	280 mm
Longitud total	2335 mm
Longitud hasta la cara de las horquillas	1265 mm
Ancho total	1078/109 mm
Dimensiones de la horquilla	40/100/107 mm
A, B porta-horquillas clase / tipo A,B	2A
Ancho del carro de la horquilla	830 mm
Distancia exterior de las horquillas	200-620 mm
Distancia entre brazos de rueda / superficies de carga	750 mm
Distancia de retráctil	665 mm
Distancia al suelo, cargada, debajo del mástil	70mm
Distancia al suelo, centro de la distancia entre ejes	70 mm
Ancho de pasillo para palets 1000x 1200 transversalmente	2745 mm
Ancho de pasillo para palets 800x1200 transversalmente	2770 mm
Radio de giro	1765 mm
Longitud a través de los brazos de las ruedas	1912 mm

REACH TRUCK ELÉCTRICO CQD15S



PESO DE SERVICIO

Peso	2370 kg
Carga por eje, delante / trasera sin carga	1621/846 kg
Carga por eje, horquilla avanzada, cargada delante / detrás	490/3445 kg
Carga por eje, horquilla retraída, cargada delante / detrás	1510/2416 kg

NEUMÁTICOS/CHASIS

Tipo de ruedas	Poliuretano
Tamaño de las ruedas, delantero	Φ260x105 mm
Tamaño de ruedas, traseros	Φ254x114 mm
Ruedas de estabilidad	Φ178x73 mm
Ruedas, número delantero/trasero (x=ruedas motrices)	1x/2 mm
Banda de rodadura, delantera	700 mm
Banda de rodadura, trasera	974 mm

DATO DE RENDIMIENTO

Velocidad de desplazamiento, con / sin carga	8.5/9 km/h
Velocidad de elevación, cargada / descargada	0.28/0.44 m/s
Velocidad de descenso, cargada / descargada	0.52/0.48 m/s
Alcanzando velocidad, cargado/ descargado	0.1/0.1 m/s
Max. pendiente, cargado / descargado	8/10%
Freno de servicio	Electromagnético
Freno de mano	Electromagnético

MOTOR ELÉCTRICO

Potencia del motor de accionamiento S2 60 min	4kW
Potencia del motor de elevación en S3 15%	8.2 kW
Voltaje de la batería/capacidad nominal	48/420 V/Ah
Peso de la batería	739 kg

DATO ADICIONAL

Tipo de unidad de transmisión	AC
Diseño de dirección	Electrónico
Nivel de presión sonora en el oído de conductor	75 dB(A)

REACH TRUCK ELÉCTRICO CQD15S



GRÁFICO DE CAPACIDADES NOMINALES

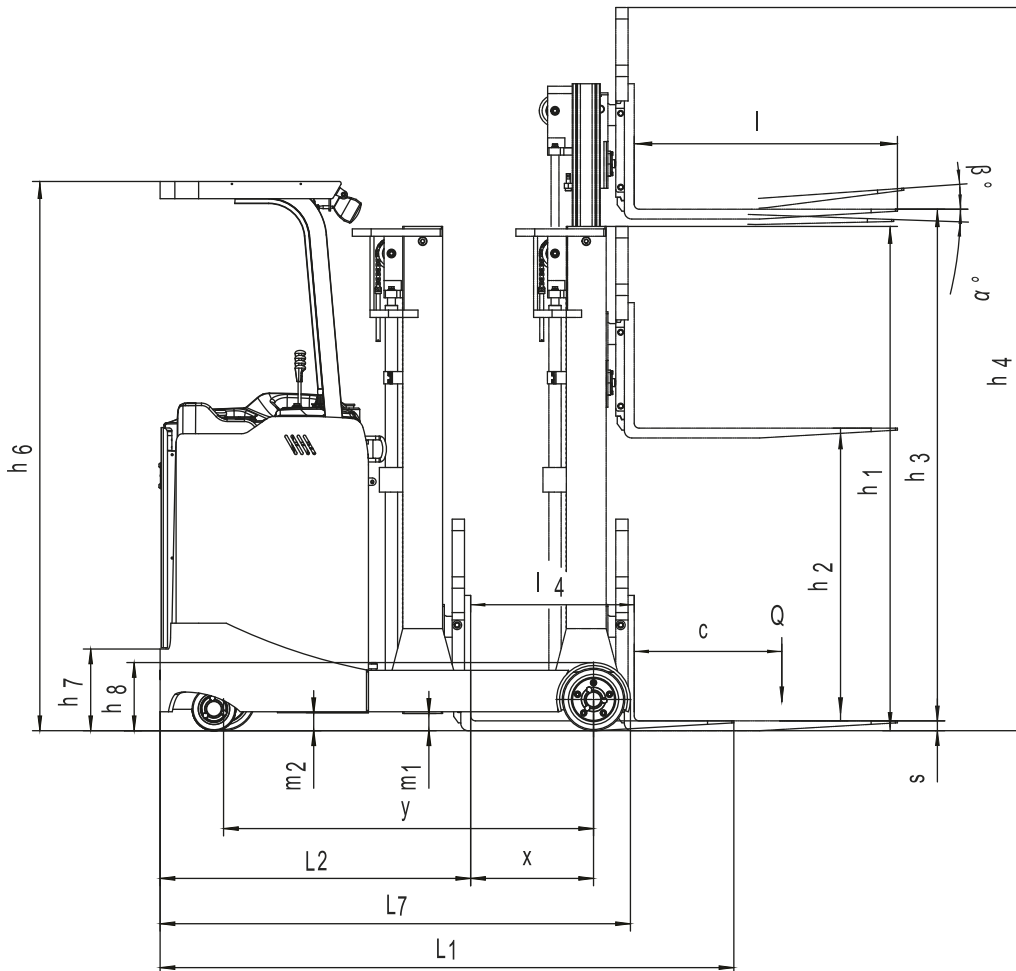
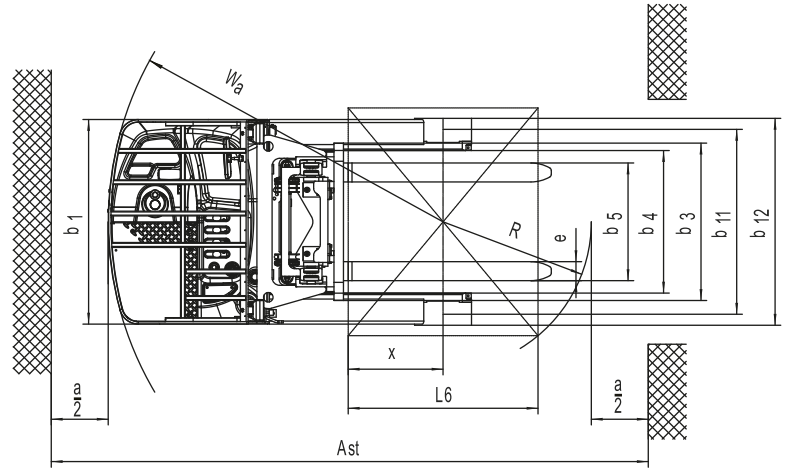
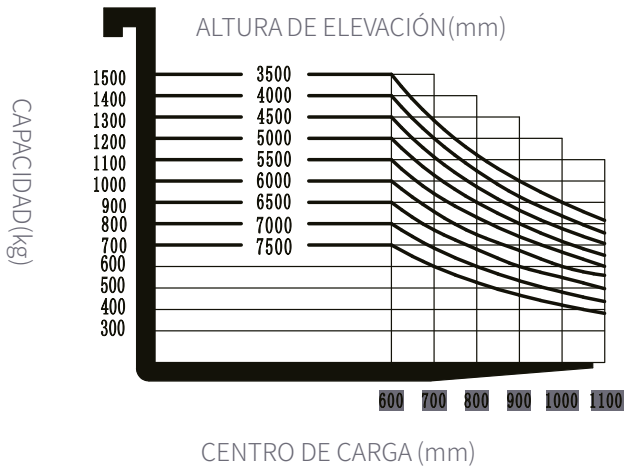

TODAS LAS CARACTERÍSTICAS E ILUSTRACIONES DE LOS PRODUCTOS PRESENTADOS PODRÁN VERSE ALTERADOS SIN PREVIO AVISO.
SIEMPRE SEGUIR LAS INSTRUCCIONES Y MANUTENCIONES INDICADAS EN EL MANUAL ENTREGADO POR PRON

REACH TRUCK ELÉCTRICO CQD15S



ALTURA DE MÁSTIL (mm)	PESO SERVICIO (BATERÍA INCLUIDA)	PESO DE SERVICIO (kg)
-----------------------	----------------------------------	-----------------------

MÁSTIL DE 2 ETAPAS

2700		2345
3000		2370
3300		2395
3640		2420
4000		2445
4300		2470

MÁSTIL DE 3 ETAPAS

4000		2510
4500		2540
5000		2570
5500		2600
6000		2630
6500		2660
7000		2650
7500		2680

MÁSTIL

SIN DESPLAZAMIENTO LATERAL: MÁSTIL DE 2 ETAPAS

*-PARA SIN RESPALDO

ALTURA DE ELEVACIÓN	ALTURA BAJADA DE MÁSTIL	ALTURA EXTENDIDA DE MÁSTIL	
h3	h1	h4	h4*
2700	1900	3560	3266
3000	2050	3860	3566
3300	2200	4160	3866
3640	2370	4500	4206
4000	2550	4860	4566
4300	2700	5160	4866

SIN DESPLAZAMIENTO LATERAL: MÁSTIL DE 3 ETAPAS

*-PARA SIN RESPALDO

ALTURA DE ELEVACIÓN	ALTURA BAJADA DE MÁSTIL	ELEVACIÓN LIBRE		ELEVACIÓN LIBRE	
h3	h1	h2	h2*	h4	h4*
4000	1930	1060	1060	4860	4700
4500	2100	1240	1240	5360	5200
5000	2270	1400	1400	5860	5700
5500	2440	1580	1580	6360	6200
6000	2610	1740	1740	6360	6700
6500	2780	1920	1920	7360	7200
7000	2950	2080	2080	7860	7700
7500	3120	2260	2260	8360	8200

REACH TRUCK ELÉCTRICO CQD15S



CON DESPLAZAMIENTO LATERAL MÁSTIL DE 2 ETAPAS

*-PARA SIN RESPALDO

ALTURA DE ELEVACIÓN	ALTURA BAJADA DE MÁSTIL	ALTURA EXTENDIDA DE MÁSTIL	
h3	h1	h4	h4*
2700	1900	3735	3266
3000	2050	4035	3566
3300	2200	4335	3866
3640	2370	4675	4206
4000	2550	5035	4566
4300	2700	5335	4866

CON DESPLAZAMIENTO LATERAL: MÁSTIL DE 3 ETAPAS

*-PARA SIN RESPALDO

ALTURA DE ELEVACIÓN	ALTURA BAJADA DE MÁSTIL	ELEVACIÓN LIBRE		ELEVACIÓN LIBRE	
h3	h1	h2	h2*	h4	h4*
4000	1930	895	1060	5035	4700
4500	2100	1065	1240	5535	5200
5000	2270	1235	1400	6035	5700
5500	2440	1405	1580	6535	6200
6000	2610	1575	1740	7035	6700
6500	2780	1745	1920	7535	7200
7000	2950	1915	2054	8035	7700
7500	3120	2085	2234	8535	8200

DIMENSIONES

SIN DESPLAZAMIENTO LATERAL

CON DESPLAZAMIENTO LATERAL

		MÁSTIL DE 2 ETAPAS	MÁSTIL DE 3 ETAPAS	MÁSTIL DE 2 ETAPAS	MÁSTIL DE 3 ETAPAS
Longitud promedio (min)	l1	2335	2357	2370	2392
Longitud hasta la cara de las horquillas	l2	1265	1287	1300	1287
Distancia de alcance	l4		665		630
Ancho de pasillo para paletas 1000x1200 longitudinalmente	Ast	2745	2760	2763	2783
Ancho de pasillo para paletas 800x1200 longitudinalmente	Ast	2770	2790	2801	2820
Ancho de pasillo para paletas 1000x1200 longitudinalmente	Ast	2825	2843	2853	2872
Ancho de pasillo para paletas 800x1200 longitudinalmente	Ast	2635	2645	2635	2662

REACH TRUCK ELÉCTRICO CQD15S



BATERÍA

CAPACIDAD (AH)	PESO DE BATERÍA (KG)
300	600
345	560
360	620
420	739
450	739
465	739

OPCIÓN

ELEMENTOS OPCIONALES	CQD15S
Pedal de conducción	----
Dirección asistida electrónica	•
Capacidad de batería	• 420Ah ◦ 300/345/360/365Ah
Capacidad de la batería de litio	◦ 260Ah
Batería lateral de cambio	◦
Almacenamiento en frío	◦
Gira al lado	◦
Luz delantera y luz de advertencia	•
Espejo retrovisor	•
Hummer	◦
Display de altura	—
Cámara	◦
Extintor de incendios	◦
El protector lateral de la rueda delantera	◦
Estanque de auto-cine	◦
Interruptor de asiento	—
Sistemas de llenado automático de agua	
Nota:	estándar • opción ◦ — NA

REACH TRUCK
ELÉCTRICO CQD15S



TODAS LAS CARACTERÍSTICAS E ILUSTRACIONES DE LOS PRODUCTOS PRESENTADOS PODRÁN VERSE ALTERADOS SIN PREVIO AVISO.
SIEMPRE SEGUIR LAS INSTRUCCIONES Y MANUTENCIONES INDICADAS EN EL MANUAL ENTREGADO POR PROTON